

101-2V-PR PANORAMIQUE ETANCHE 16kW

GODIN CHAUFFAGE
CHEMINÉES
CUISINES
CUISINIÈRES

FP-CG-0507-02

Foyer étanche porte relevable

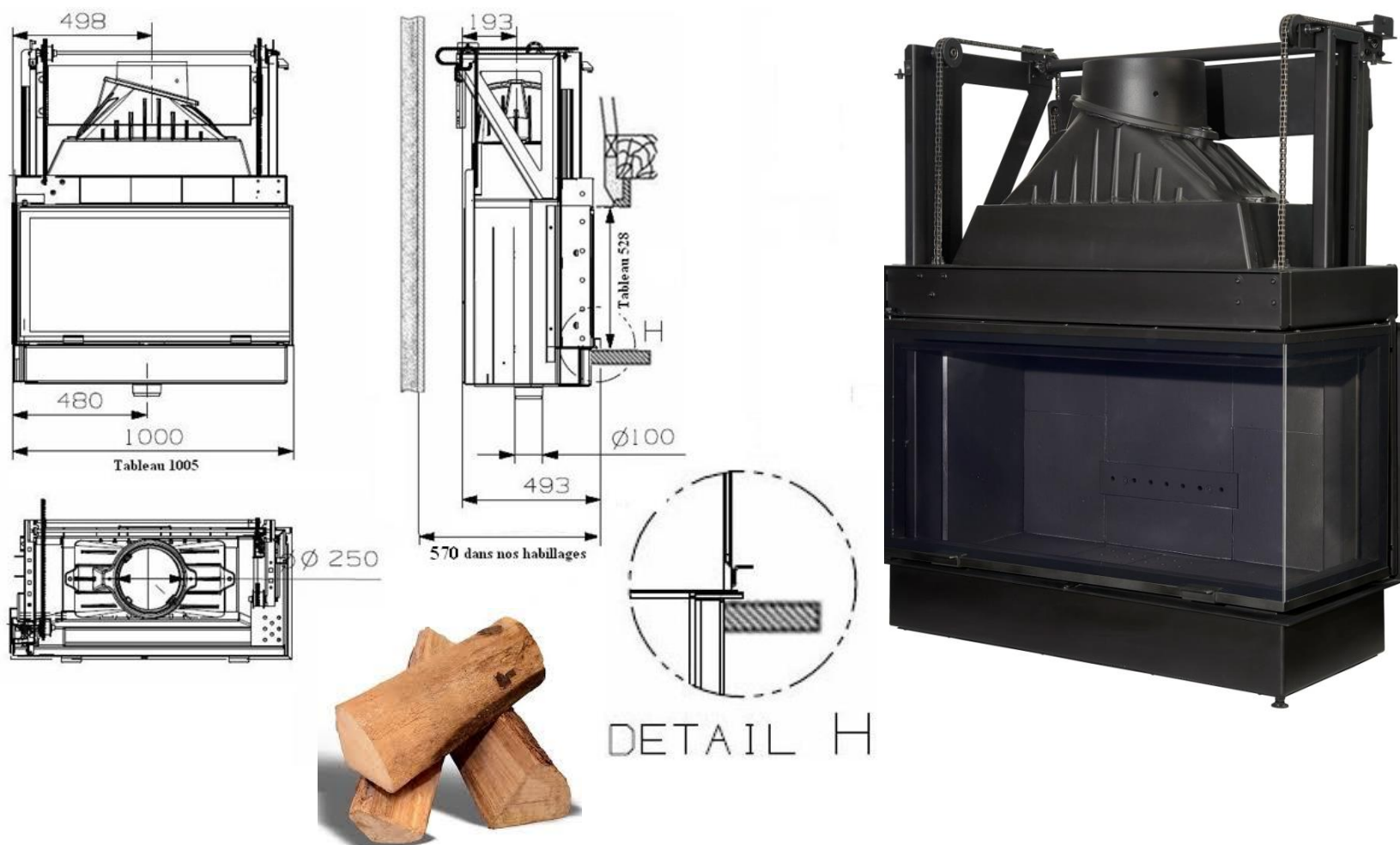

Caractéristiques:

Puissance: 16,5kW

Bûche 50cm

Rendement : 75,38%

Co : 0,06%

Particules : 28mg/Nm³

Cov : 38,25mg/Nm³

Nox : 120,87mg/Nm³

Niveau : B

EEl : 85

Indice I' : 0,4

NF EN 13229

Arrivée d'air : Ø 100

Sortie : dessus Ø 250



flamme
VERTE

Le label
du chauffage
au bois

Appareil de classe
7★

Modèle étanche



RT2012

Principaux avantages :

Combustion haute performance

Grande vision du feu

Fabrication Française

Flamme verte 7*

Ecodesign

Étanche RT 2012

Double combustion

Cadre en option

Porte relevable

2 Vitres

DOUBLE
COMBUSTION