

Poêle à granulé habillage acier canalisable Sortie SA, SD & SDC

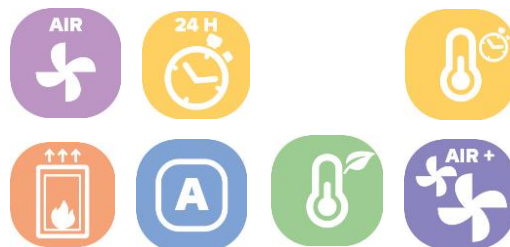

Caractéristiques:

Puissance: 12kW (4-12kW)
Consommation : 0,85-2,78 kg/h
Rendement : 93%
Co : 0,01
Niveau : A+
NF EN 14785

Cov : 2,4mg/Nm3
Nox : 106,81mg/Nm3
EEI : 127
Indice I' : 0,1
Rendement saisonnier : 87,7%
Poids : 165kg
Arrivée d'air : Ø 60
Sortie : dessus ou arrière Ø 80 ou 80/130

Principaux avantages :

- ❑ Maîtrise du produit de la conception à la mise en service
- ❑ Sortie de fumées multi-directionnelle, dont concentrique par le dessus
- ❑ 2 bouches canalisables motorisées indépendantes
- ❑ Gestion thermostatée en option TRIKEY sur les bouches canalisables
- ❑ Vitesse turbo
- ❑ Vitre FULL BLACK en option
- ❑ Télécommande Monolith thermostatique
- ❑ FASTER START démarrage rapide
- ❑ PINKEY MANAGEMENT: prise en main à distance
- ❑ Facilité d'accessibilité pour l'entretien bimensuel et le dépannage
- ❑ Hotline téléphonique / pièces détachées 48/72h, commune à toute la nouvelle gamme

- ❑ Fabrication française
- ❑ Programmable
- ❑ Témoin de réserve de granulés
- ❑ Grande vision du feu
- ❑ Intérieur fonte
- ❑ 3 niveaux de sécurité de l'appareil inclus
- ❑ Flamme verte 7 étoiles
- ❑ Eligible au crédit d'impôt (suivant conditions gouvernementales)
- ❑ Poêle à granulés étanche pour un confort thermique, idéal pour les constructions basse consommation (BBC) ou RT 2012.
- ❑ Régulation SOMFY (WIFI) en option
- ❑ 22 kg de capacité de réservoir
- ❑ Formation permanente sur les produits

FP-CG-1003-01

De série



Télécommande thermostat

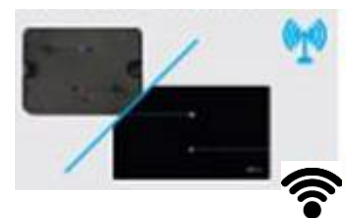

Pinkey management



Écran tactile

Options



TRIKEY

Système déporté pour gestion des ventilateurs canalisables



Thermostat WIFI by somfy.



Application et algorithme by somfy.



Coloris



Données acoustiques:

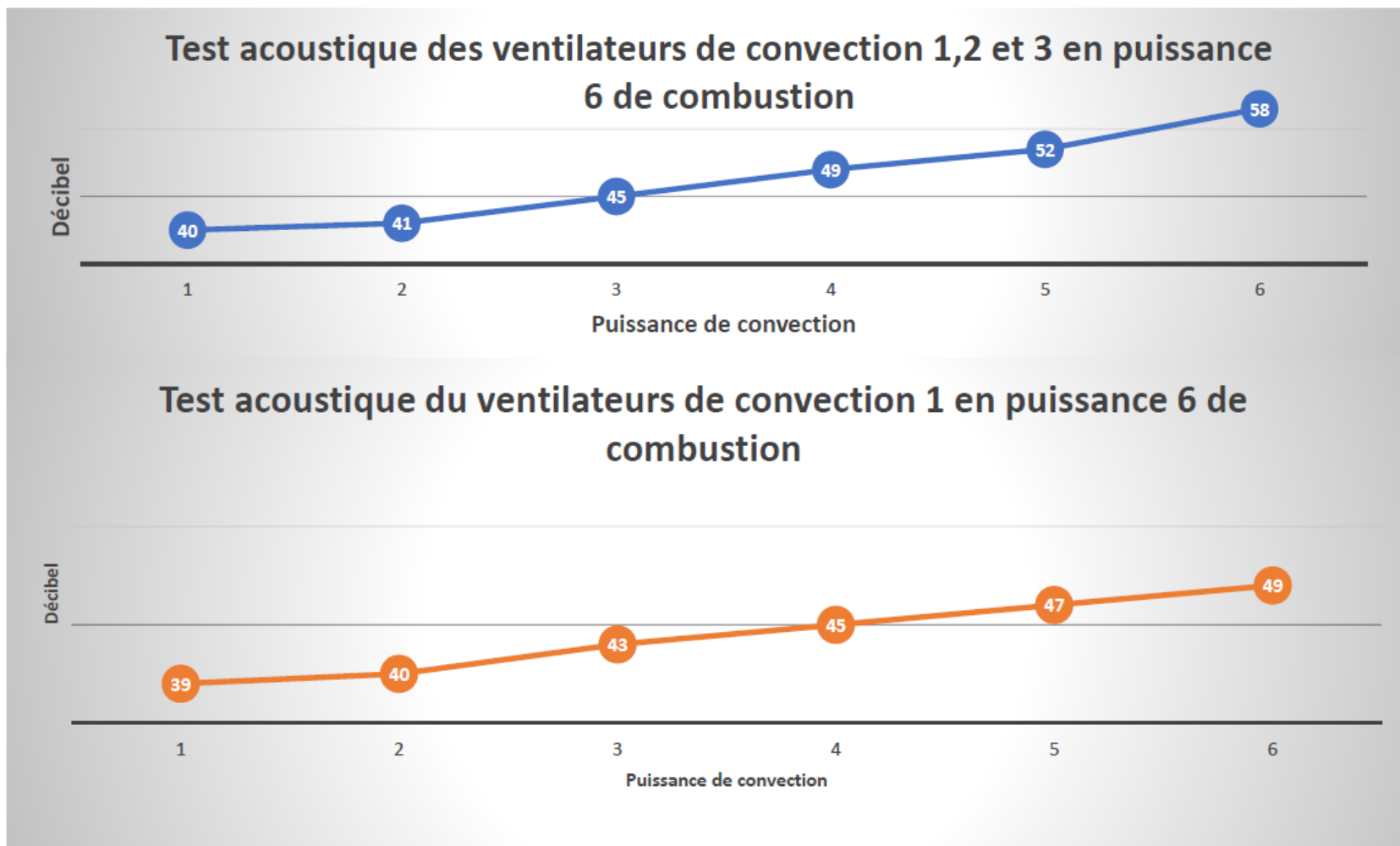

Données températures des conduites canalisables:

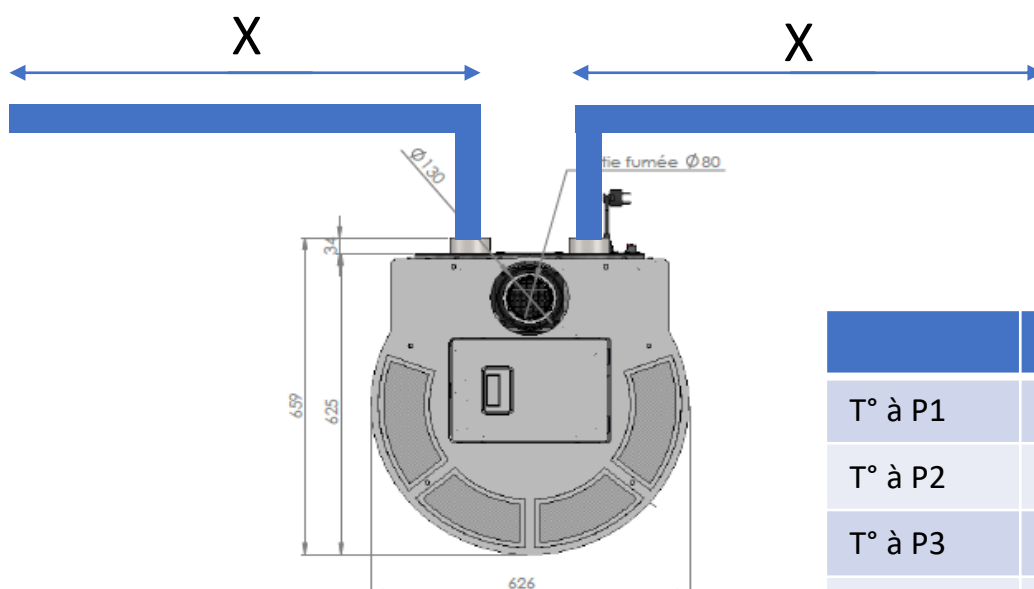

Conduit isolé
D80/100

	X=5m	X=10m
T° à P1	65°C	46°C
T° à P2	79°C	55°C
T° à P3	83°C	57°C
T° à P4	84°C	62°C
T° à P5	85°C	65°C
T° à P6	86°C	72°C

Type sorties:

SDC: sortie dessus Concentrique

Version SDC
Sortie concentrique Ø80-Ø125
Sortie concentrique Ø80-Ø130

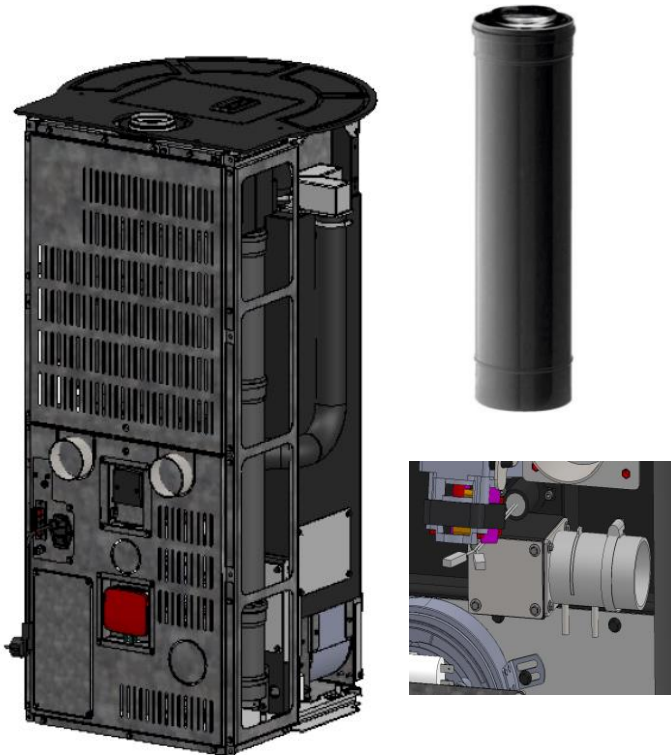

SD: sortie dessus

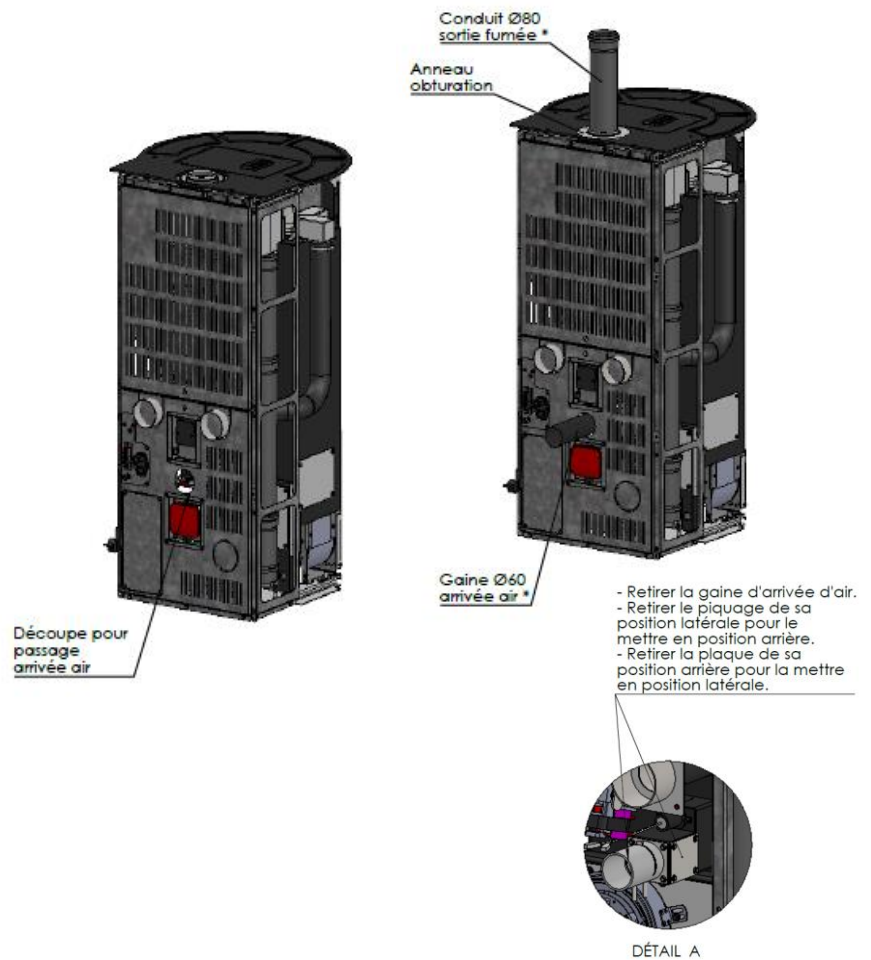

SA: sortie arrière

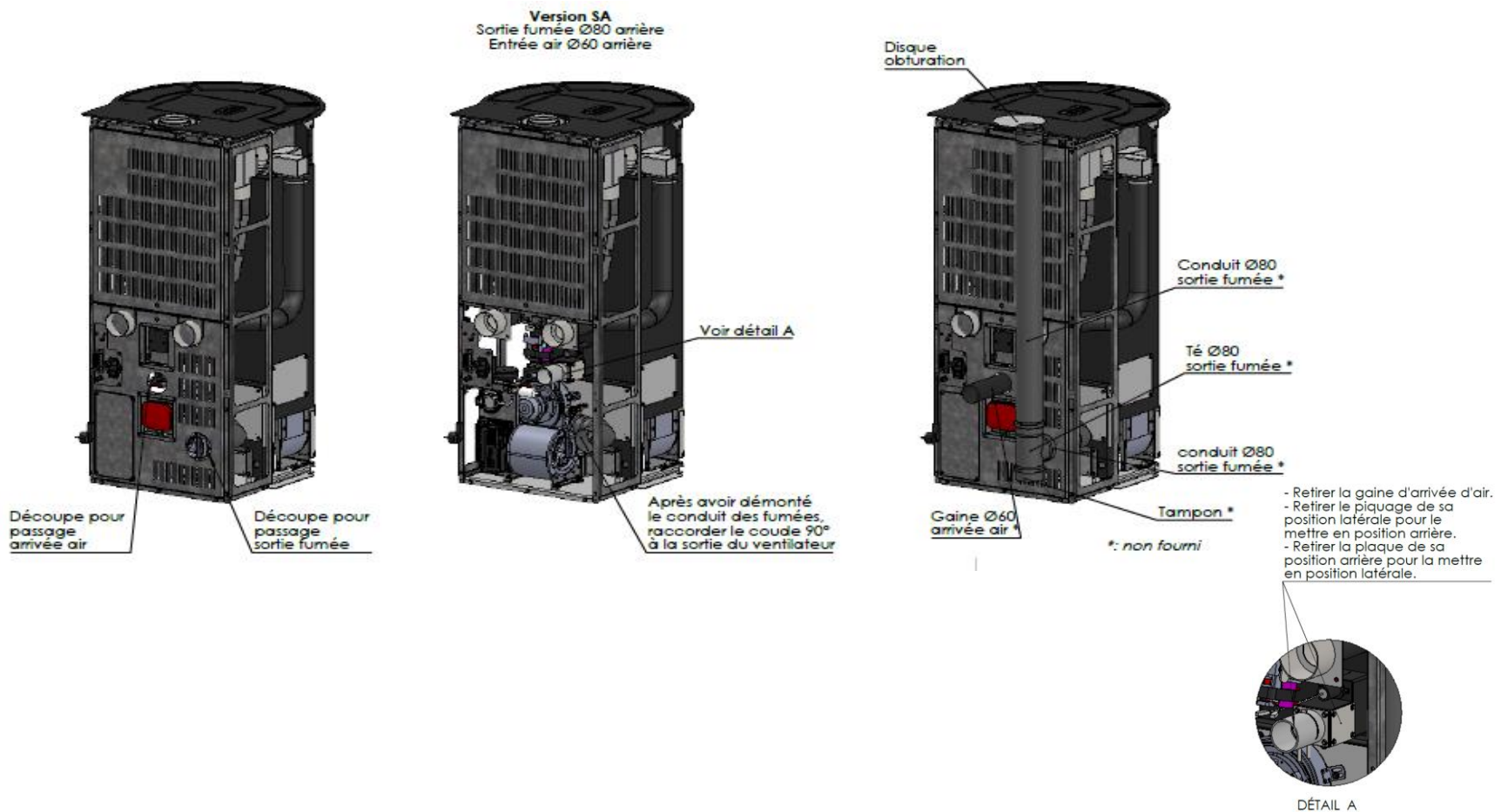

Connectibilité de série :

Avantages :

- Système natif du produit
- Compatible avec les accessoires comme les TriKEY ou la monolite (télécommande thermostatée)
- Application gratuite 4Heat
- Connection à distance

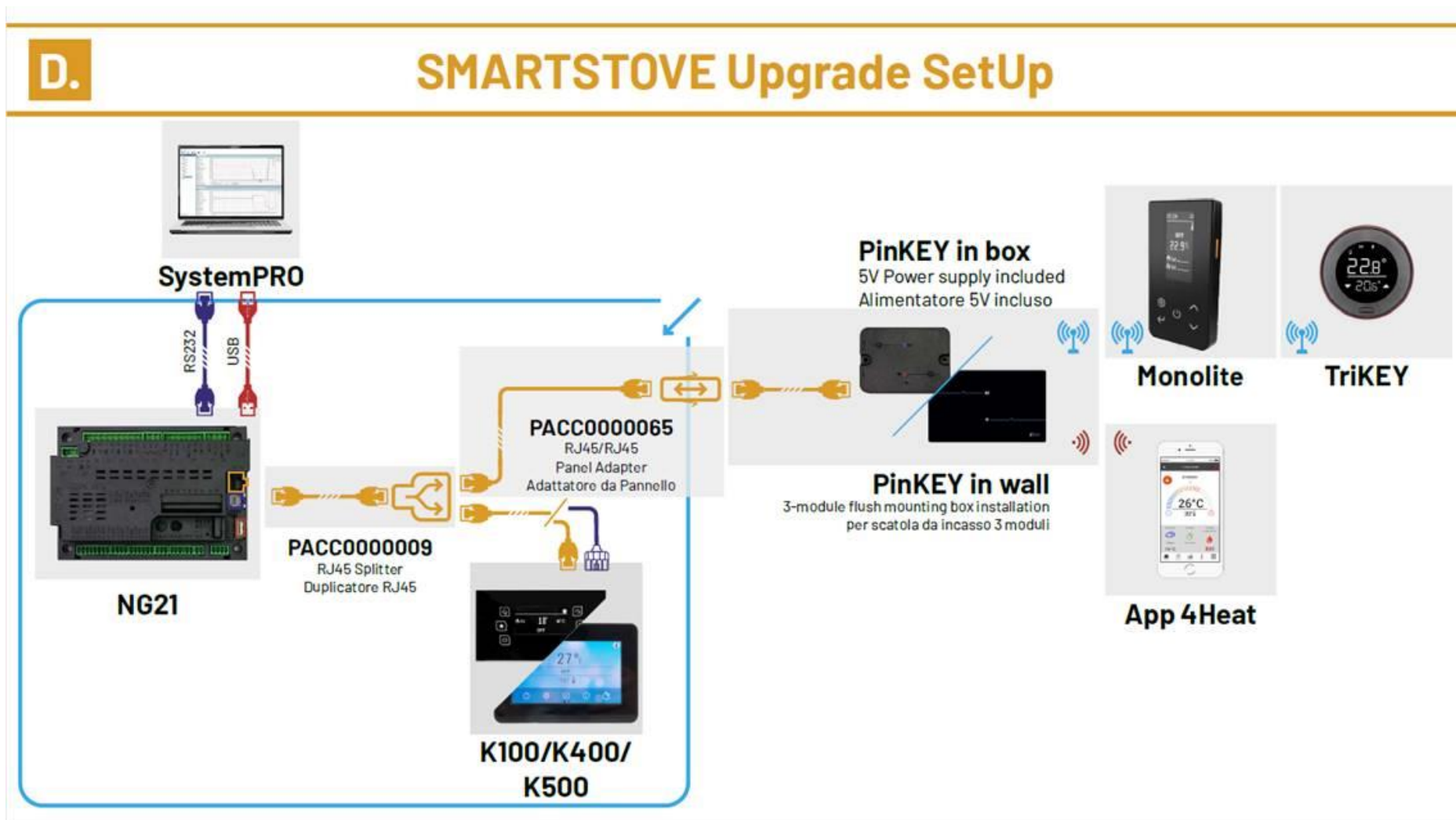

Connectibilité SOMFY:

Avantages :

- Simplicité d'utilisation
- Connection au système Somfy de la maison
- Hotline
- Algorithme et intelligence Somfy avec l'application gratuite



somfy.

