

# GRAND BOIS à clapet

Poêle à bois 10kW

# GODIN

Réf 368102 : GRAND BOIS à Clapet

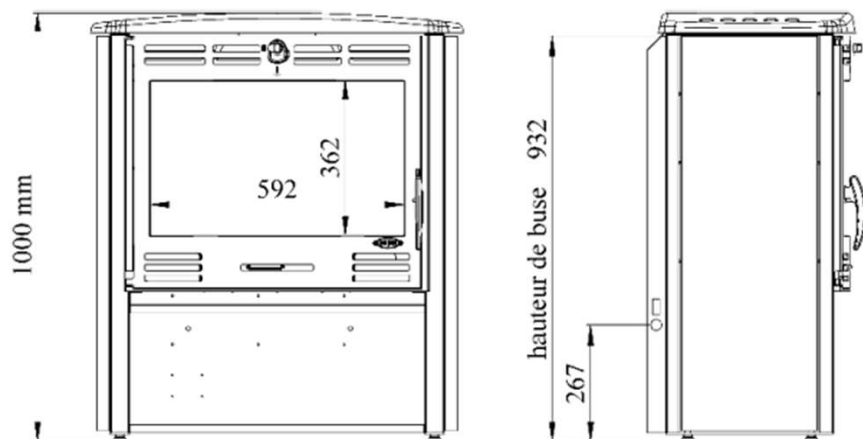

GAMME BOIS

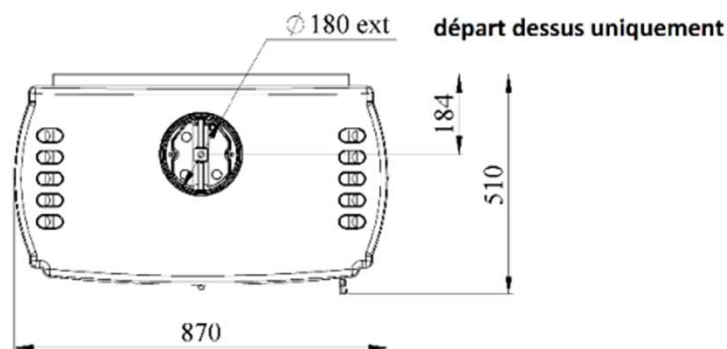

## Caractéristiques:

- Puissance: 10,0kW
- Bûche 65cm
- Rendement : 75,6%
- CO : 0,12%
- Particules : 28mg/Nm3
- COV : 87mg/Nm3
- NOx : 72mg/Nm3
- Niveau : B
- EEI : 86
- Indice I' : 0,6
- Rendement saisonnier 65,6%
- NF EN 13240
- Poids : 180kg
- Sortie : dessus Ø 180ext

## Principaux avantages:

- Corps de chauffe en fonte
- Combustion haute performance
- Fabrication Française
- Flamme verte 7\*
- Kit turbo 2 vitesses en option



flamme  
VERTE

Le label  
du chauffage  
au bois

Appareil de classe  
7★

  
mapiimerenov'  
Mieux chez moi, mieux pour la planète

DOUBLE  
COMBUSTION

FP-368102-02